

RELATION

Amplified telephone with telecoil



Your local representative:

- Ⓒ user guide
- Ⓓ Bedienungsanleitung
- Ⓕ instructions
- Ⓔ instrucciones

)))))) **Phonic Ear**[®]

other resources online at www.phonicear.dk

international: + 45 3917 7101 • **germany (kostenlose Rufnummer):** 0800/1844736
u.s.: 800.227.0735, then press 7 • **canada:** 800.263.8700 • **website:** www.phonicear.dk

Table des matières

Introduction	61
Schéma d'ensemble	62
Installation	64
Description des fonctions	65
Préparation de votre téléphone avant utilisation	68
Utilisation normale	71
Utilisation avec casque d'écoute ou système FM	72
Mémoire de rappel	72
Mémoire de composition abrégée	73
Mémoire directe	75
Répertoire téléphonique	76
Fonctionnement de la présentation du numéro	80
Indication de message en attente	81
Résolution de problèmes	82
Mesures de sécurité	84
Garantie	86

Introduction

Nous vous remercions d'avoir acheté un téléphone RELATION.

RELATION est un téléphone CAA, ce qui signifie qu'il est Compatible Aide Auditive. Il a été conçu pour les malentendants mais peut-être utilisé et apprécié par toute personne souhaitant bénéficier d'une qualité de son exceptionnelle. Il inclut un grand nombre de fonctions auditives pertinentes permettant une meilleure compréhension des conversations ainsi qu'une interface utilisateur conviviale de qualité comprenant un système de présentation des numéros qui facilite l'utilisation. La puissante amplification permet d'obtenir un haut niveau de pression sonore à partir du combiné alors qu'une bobine téléphonique intégrée élimine les bruits de fond. RELATION intègre tous les standards et inclut toutes les fonctions censées être présentes sur un téléphone moderne. Divers types d'aides de suppléance à l'audition tel qu'un transmetteur FM peuvent être connectés en utilisant le connecteur auxiliaire. Consultez la section **“Utilisation avec casque d'écoute ou système FM”**.

Compatibilité de l'aide auditive

Lorsque vous sélectionnez la position T (bobinage) avec le bouton d'aide auditive, le microphone d'aide auditive est déconnecté et les bruits de fond sont automatiquement supprimés. Lorsque votre aide auditive est en position M (microphone), il est important de tenir le combiné près du microphone d'aide auditive (notez que les bruits de fond ne sont pas supprimés lorsque l'aide auditive est placée en position M). Afin d'éviter les réactions parasites, il se peut que vous ayez besoin de tourner légèrement le combiné. Certains équipements d'aide auditive sont également équipés d'une position MT qui permet d'utiliser simultanément le microphone et la bobine téléphonique. Si vous utilisez des équipements d'aide auditive ITE, vous n'avez pas à vous soucier des réactions parasites puisque le son clair de RELATION permet d'éviter de presser le combiné contre l'oreille.

Schéma d'ensemble

- | | |
|-------------------------------|---|
| 1. Combiné | 10. Cordon de ligne téléphonique |
| 2. Base | 11. Logement des piles |
| 3. Touche | 12. Prise de cordon du combiné |
| 4. Crochet commutateur | 13. Commutateur de sonnerie |
| 5. Haut-parleur | 14. Adaptateur |
| 6. Indicateur d'appel entrant | 15. Prise de cordon de ligne téléphonique |
| 7. Ecran à cristaux liquides | 16. Prise de casque ou de système FM |
| 8. Microphone | |
| 9. Cordon du combiné | |

Schéma d'ensemble

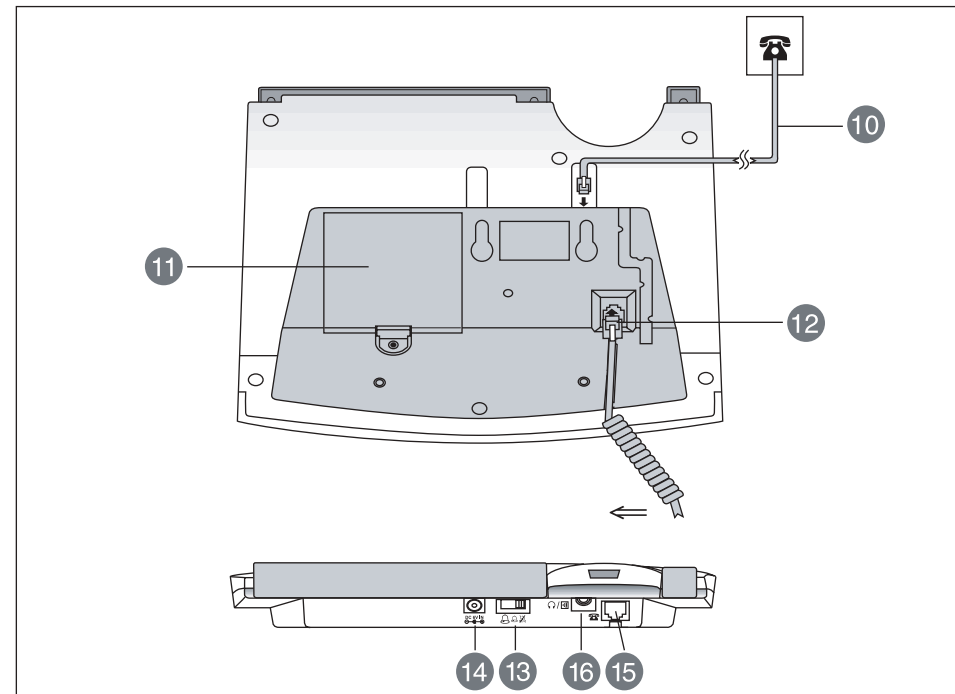
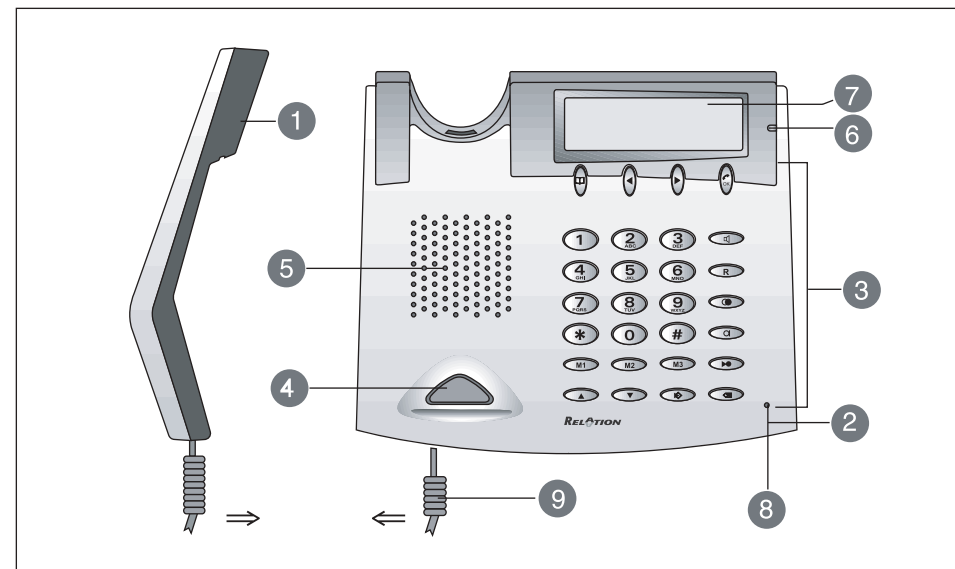

Installation

Référez-vous à la section **Schéma d'ensemble** et:

1. Retirez la plaque inférieure en dévissant les deux vis.
2. Mise en place des piles:
 - i) Retirez le couvercle du logement des piles.
 - ii) Insérez 4 piles neuves de type AA en respectant la polarité + / - indiquée dans le logement des piles.
 - iii) Refermez correctement le logement des piles avec le couvercle.
3. Revissez la plaque inférieure.
4. Connectez le cordon de ligne téléphonique à la prise de téléphone murale en choisissant la prise mâle adéquate (fournie).

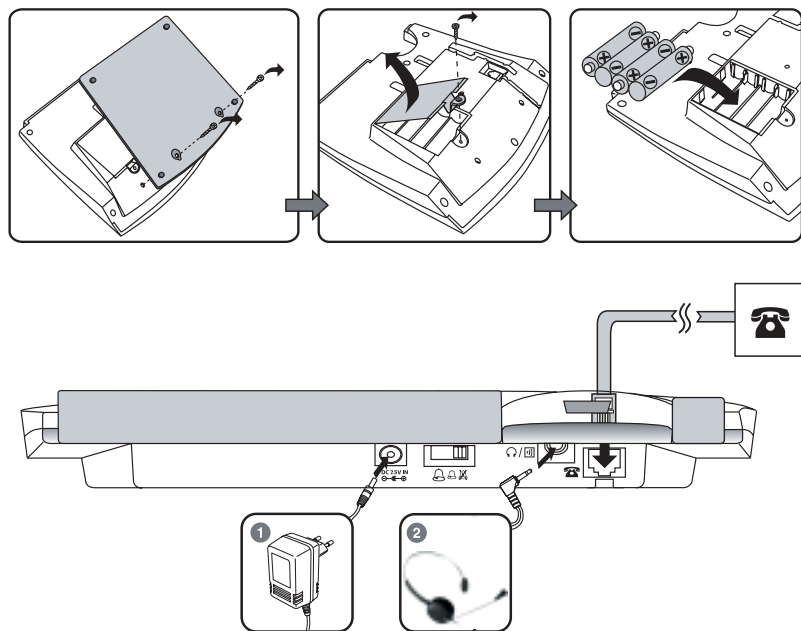

REMARQUE:

Accessoires (non fournis, à acheter séparément).

1. Adaptateur 7,5 CC. Les types de prises varient selon les pays.
2. Casque ou transmetteur FM.

Description des fonctions

Informations figurant sur l'écran

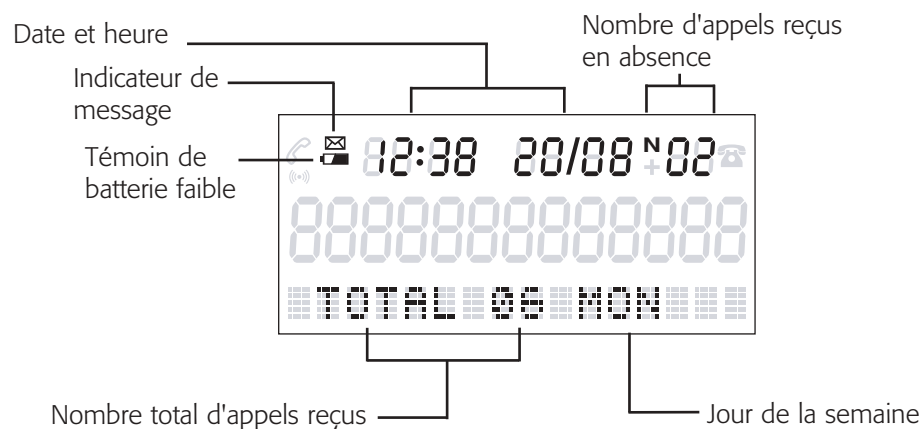





Fonctions des touches

Description

0 — 9	Pour entrer les chiffres 0-9
*	Pour entrer *
#	Pour entrer #
OK (RAPPEL)	Pour confirmer une action. Cette touche fonctionne comme une touche de rappel lorsque vous faites défiler la liste des appels reçus. Référez-vous à la section “Mémoire de rappel” pour plus de détails.
(ENREGISTRER)	Cette touche sert à enregistrer lors de la programmation d'un numéro de téléphone dans la mémoire. Référez-vous aux sections “Mémoire directe” & “Mémoire de composition abrégée” pour plus de détails.

Informations figurant sur l'écran

Fonctions des touches	Description
 (SECRET)	Cette touche active la fonction “SECRET” durant la conversation. Si vous appuyez une fois sur cette touche, votre voix ne sera plus transmise par le microphone. Pour revenir en mode normal, appuyez de nouveau sur la touche.
 (EFFACER)	Cette touche permet d'effacer une entrée ou un enregistrement dans la mémoire.
 (REGLAGE)	Cette touche permet le réglage de l'heure et de la date sur le téléphone.
R	Cette touche permet de naviguer entre deux appels.
 (HAUT-PARLEUR)	Cette touche permet de composer un numéro sans décrocher le combiné. Pour revenir en position normal, il suffit de décrocher le combiné et de parler.
 (RAPPEL / P)	Cette touche permet de recomposer automatiquement le dernier numéro appelé (32 chiffres maximum). Les numéros de téléphone comprenant plus de 32 chiffres ne seront pas gardés en mémoire. Cette touche possède également une fonction “Pause” utile lors de l'enregistrement d'un numéro de téléphone dans la mémoire. Référez-vous aux sections “ Mémoire directe ” et “ Mémoire de composition abrégée ” pour plus de détails.
M1, M2, M3	Mémoire de composition abrégée (20 chiffres maximum). Appuyez sur une de ces touches afin de composer un des numéros enregistrés dans la mémoire. Référez-vous à la section “ Mémoire de composition abrégée ” pour plus de détails.

Informations figurant sur l'écran

Fonctions des touches	Description
 (REPertoire)	La fonction répertoire possède jusqu'à 70 emplacements de mémoire. Référez-vous à la section “ Répertoire téléphonique ” pour plus de détails.
	Cette touche permet de se déplacer en avant ou en arrière pendant la sélection. Elle permet également de déplacer le curseur de gauche à droite pendant l'enregistrement d'un numéro.
	Cette touche permet le réglage de volume du haut-parleur (niveau 1 - niveau 8).
	Cette touche permet de sélectionner le niveau de sonnerie (arrêt/faible/fort).
	Prise femelle de branchement du cordon de ligne téléphonique.
	Lorsqu'un casque (non fourni) est connecté à cette prise, il est possible d'utiliser le téléphone avec ce casque. Cette prise peut également être utilisée pour une connexion à un transmetteur FM, un processeur d'implant cochléaire ou tout autre type d'aide de suppléance à l'audition. Référez-vous à la section “ Utilisation avec casque d'écoute ou système FM ” pour plus de détails.

Préparation de votre téléphone avant utilisation

Ce téléphone comprend les fonctions suivantes:

1. Sélection de la langue
2. Réglage de l'heure et de la date
3. Réglage du format de date
4. Réglage du format de l'heure
5. Configuration du temps de clignotement
6. Réglage du volume du haut-parleur du combiné

1. Sélection de la langue

RELATION peut être configuré en plusieurs langues.

1. Sans décrocher le combiné, pressez et maintenez enfoncée la touche ☒.
2. Tout en maintenant enfoncée la touche ☒, pressez et maintenez enfoncée la touche Ⓜ.
3. Tout en maintenant enfoncées les touches ☒ et Ⓜ, pressez la touche ◀ jusqu'à ce que la langue actuellement utilisée s'affiche sur l'écran. Relâchez toutes les touches.
4. Utilisez les touches ◀/▶ afin de sélectionner la langue voulue.
5. Appuyez sur la touche Ⓜ pour confirmer et quitter.

IMPORTANT: afin de pouvoir utiliser la fonction de présentation du numéro et les fonctions de message en attente, vous devez sélectionner la langue correspondant au pays dans lequel vous utilisez le téléphone.

Pays	Sélection de la langue
Australie	Australien
Rép. Tchèque	Tchèque
Danemark	Danois
Finlande	Finlande
France	France
Allemagne	Allemagne
Grèce	Grecque
Hong Kong	Anglais 1
Hongrie	Anglais 1
Irlande	Anglais 1
Italie	Anglais 1
Malaisie	Anglais 1
Pays-Bas	Néerlandais
Norvège	Norvège
Pologne	Pologne
Singapour	Anglais 1
Slovaquie	Slovak
Espagne	Spanish
Suède	Suède
Turquie	Turque
Royaume-Uni	Anglais 1

Préparation de votre téléphone avant utilisation

2. Réglage de l'heure et de la date

1. Sans décrocher le combiné, pressez et maintenez enfoncée la touche (SET) jusqu'à ce que le message "**CONF HEURE**" apparaisse. Relâchez toutes les touches.
2. Utilisez les touches ◀/▶ afin de régler l'entrée située à droite.
3. Appuyez sur la touche Ⓜ pour confirmer et passer à l'entrée suivante.
4. L'ordre de la séquence est: "HEURE, MINUTE, MOIS, JOUR, ANNÉE, JOUR DE LA SEMAINE". Le jour de la semaine est affiché à l'aide d'un nombre situé sur la gauche de l'écran. Ce nombre est calculé automatiquement sachant que 1 = lundi, 2 = mardi etc. Lorsque vous aurez terminé, l'écran affichera "**TOTAL XX**" et le jour de la semaine.
5. Appuyez sur la touche ▶● pour confirmer et quitter.

REMARQUE:









1. a) Lorsque vous recevrez votre premier appel, l'heure et la date se régleront automatiquement si vous bénéficiez du service FSK de présentation du numéro.
1. b) Pour faire disparaître l'affichage du jour de la semaine, il suffit de presser une fois la touche ◀/▶ lorsque le curseur se positionnera sur l'entrée "Jour de la semaine" située sur la gauche de l'écran. Ensuite, "___" apparaîtra sur l'écran. Lorsque vous aurez terminé, l'écran affichera "**TOTAL APPELS XX**".

3. Réglage du format de date









1. Sans décrocher le combiné, pressez deux fois la touche ☒ L'écran affichera "**REPertoire**".
2. Utilisez les touches ◀/▶ jusqu'à ce que "**FORMAT DATE**" apparaisse sur l'écran. Ensuite, appuyez sur la touche Ⓜ pour entrer.
3. Utilisez les touches ◀/▶ afin de sélectionner le format de date entre MM-JJ et JJ-MM.
4. Appuyez une fois sur la touche Ⓜ pour confirmer.
5. Ensuite, appuyez une fois sur la touche ☒ pour quitter.

Préparation de votre téléphone avant utilisation





4. Hour Format Setting

1. Sans décrocher le combiné, pressez deux fois la touche . L'écran affichera “**REPertoire**”.
2. Utilisez les touches / jusqu'à ce que “**FORMAT HEURE**” apparaisse sur l'écran. Appuyez sur la touche  pour entrer.
3. Utilisez les touches / afin de sélectionner le format de l'heure entre 24 heures et 12 heures.
4. Appuyez une fois sur la touche  pour confirmer.
5. Appuyez une fois sur la touche  pour quitter.

5. Configuration du temps de clignotement (à utiliser uniquement avec le commutateur interne)

1. Sans décrocher le combiné, pressez deux fois la touche . L'écran affichera “**REPertoire**”.
2. Utilisez les touches / jusqu'à ce que “**CONF CLIGNOTEMENT**” apparaisse sur l'écran. Ensuite, appuyez sur la touche  pour entrer.
3. Utilisez les touches / afin de régler le temps de clignotement désiré (100/120/300/600ms).
4. Appuyez sur la touche  pour confirmer.
5. Appuyez une fois sur la touche  pour quitter.

6. Réglage du volume du haut-parleur du combiné

1. Décrochez le combiné, pressez et maintenez enfoncée la touche .
2. Tout en maintenant enfoncée la touche , utilisez les touches / afin de sélectionner le niveau de volume désiré. Relâchez toutes les touches.
3. Appuyez sur la touche  pour quitter.

REMARQUE: si le volume est modifié durant une conversation téléphonique, le téléphone prendra automatiquement en compte le nouveau réglage de volume avant l'appel suivant.

Utilisation normale

Effectuer un appel

1. Décrochez le combiné et attendez la tonalité.
2. Composez le numéro de téléphone désiré en utilisant les touches numériques.
3. Pour mettre fin à un appel, replacez le combiné sur son support situé sur la base ou appuyez sur le crochet commutateur.

Composition d'un numéro sans décrocher le combiné

1. Sans décrocher le combiné, appuyez sur la touche  et attendez la tonalité.
2. Composez le numéro de téléphone désiré. Le numéro sera ensuite pris en compte par le téléphone.
3. Dès que votre interlocuteur répondra, décrochez le combiné et parlez.

REMARQUE: Cette fonction de composition est également utilisable avec les numéros mémorisés dans le répertoire, la mémoire de composition abrégée, la mémoire directe et la mémoire de rappel.

Composition avant tonalité

1. Sans décrocher le téléphone, composez le numéro de téléphone désiré.
2. Appuyez sur la touche  ou décrochez le combiné. Le numéro sera ensuite pris en compte par le téléphone.
3. Dès que votre interlocuteur répondra, décrochez le combiné et parlez.

REMARQUE: Il est également possible de parler dans le microphone de la base sans décrocher le combiné.

Utilisation avec casque d'écoute ou système FM

Le téléphone RELATION est équipé d'une prise de connexion pour casque ou transmetteur FM (le deux étant disponibles en option).

Casque

1. Branchez le casque dans la prise casque.
2. Suivez les procédures permettant l'utilisation du téléphone sans décrocher le combiné en appuyant sur la touche .
3. La conversation téléphonique s'effectue avec le microphone et les écouteurs du casque.
4. L'utilisateur peut, à tout moment, revenir à l'utilisation du combiné simplement en décrochant le combiné.



Système FM

La prise casque peut également servir à connecter un transmetteur FM ou un autre système d'aide de suppléance à l'audition équipé d'une entrée ligne ou auxiliaire. Ceci vous permet de téléphoner en utilisant votre méthode de communication préférée.





1. Branchez le transmetteur FM dans la prise pour casque ou système FM.
2. Suivez les procédures permettant l'utilisation du téléphone sans décrocher le combiné en appuyant sur la touche .
3. La conversation téléphonique passe directement dans vos oreilles via le transmetteur FM et votre interlocuteur vous entend grâce au microphone situé dans la base.
4. Vous pouvez à tout moment revenir à l'utilisation du combiné simplement en décrochant le combiné.

Mémoire de rappel

Le téléphone RELATION est équipé d'une fonction de mémoire de rappel qui vous permet de composer automatiquement un numéro déjà utilisé. Un maximum de 10 numéros précédemment composés peut être mémorisé dans le téléphone.

1. Sans décrocher le combiné, appuyez une fois sur la touche .
2. Appuyez sur les touches  et  afin de sélectionner le numéro que vous souhaitez composer.

Mémoire de rappel

3. Appuyez sur la touche  ou décrochez le combiné. Le numéro sera composé par le téléphone.
4. Pour effacer un numéro de la mémoire de rappel, appuyez simplement deux fois sur la touche . Si vous souhaitez effacer tous les numéros de la mémoire de rappel, pressez et maintenez enfoncée la touche  jusqu'à ce que le message "**TOUT EFFACER**" apparaisse. Appuyez de nouveau sur la touche  pour confirmer.

Mémoire de composition abrégée



La mémoire de composition abrégée permet de composer de la plus simple des manières un numéro fréquemment utilisé.

Pour enregistrer un numéro dans la mémoire de composition abrégée

1. Sans décrocher le combiné, composez le numéro de téléphone que vous souhaitez enregistrer. Pendant la composition du numéro, chaque entrée peut être effacée en utilisant la touche .
2. Pressez et maintenez enfoncée la touche de mémoire de composition abrégée désirée (**M1, M2, M3**) jusqu'à ce que le message "**ENREGISTRE**" apparaisse.

Pour effacer un numéro de la mémoire de composition abrégée

Les numéros enregistrés dans la mémoire de composition abrégée ne peuvent pas être effacés. Cependant, l'utilisateur peut "écraser" un numéro existant ou mémoriser un enregistrement vide

1. Sans décrocher le combiné, pressez et maintenez enfoncée la touche  jusqu'à ce que "" apparaisse.
2. Pressez une fois la touche de mémoire de composition abrégée désirée (**M1, M2, M3**). Le message "**ENREGISTRE**" apparaîtra.

Mémoire de composition abrégée

Pour effectuer un appel à partir de la mémoire de composition abrégée

1. Décrochez le combiné et attendez la tonalité.
2. Pressez la touche de mémoire de composition abrégée désirée (M1, M2, M3).
3. Le numéro choisi sera composé par le téléphone.

Vous pouvez également:

1. Presser la touche de mémoire de composition abrégée (M1, M2, M3).
2. Appuyer ensuite sur la touche  ou décrocher le combiné.

Pour copier les numéros dans la mémoire de composition abrégée

Les numéros figurant dans la mémoire de présentation des numéros (consultez “Fonctionnement de la présentation du numéro” ou dans la mémoire de rappel peuvent être copiés dans la mémoire (M1, M2 M3). Opérez de la manière suivante:

1. Lorsqu'un numéro apparaît sur l'écran, pressez et maintenez enfoncée la touche de mémoire de composition abrégée désirée (M1, M2, M3).
2. Le message “ENREGISTRE” apparaît sur l'écran. Cela signifie que le numéro a été correctement mémorisé.

Pour consulter les numéros dans la mémoire de composition abrégée







1. Sans décrocher le combiné, appuyez sur une des touches (M1, M2, M3).
2. L'écran affichera le numéro mémorisé correspondant.

REMARQUE: le nombre maximum de chiffres accepté est 20. Si le numéro comporte plus de 20 chiffres, le message “TROP LONG” apparaîtra et le téléphone ne mémorisera que les 20 premiers chiffres.

Mémoire directe

En plus de la mémoire de composition abrégée, le téléphone RELATION est équipé de 10 emplacements de mémoire directe.

Pour enregistrer un numéro dans la mémoire directe

1. Sans décrocher le combiné, pressez et maintenez enfoncée la touche  jusqu'à ce que “” apparaisse.
2. Entrez le numéro de téléphone désiré. Il est possible d'entrer les symboles * ou # dans la séquence de numérotation. Si votre téléphone est relié à un système d'autocommutateur privé, vous pouvez entrer /P dans la séquence de numérotation afin d'insérer un délai d'attente si nécessaire.
3. Appuyez une fois encore sur la touche . Le message “” apparaîtra sur l'écran.
4. Appuyez sur une touche numérique de 0 à 9 afin de sélectionner un emplacement de mémoire. L'écran affichera “ENREGISTRE”.
5. Appuyez deux fois sur la touche  pour retourner en mode veille.

La mémoire directe ne peut pas être effacée sur ce téléphone. Il est nécessaire d'entrer des enregistrements vides pour chacun des emplacements afin d'écraser les enregistrements précédents.

Pour effectuer un appel à partir de la mémoire directe

1. Sans décrocher le combiné, pressez et maintenez enfoncée la touche de 0 à 9 désirée jusqu'à ce que l'écran affiche le numéro mémorisé.
2. Appuyez sur la touche  ou décrochez le combiné. Le numéro sera composé automatiquement.

Pour consulter les numéros dans la mémoire directe





1. Sans décrocher le combiné, pressez et maintenez enfoncée la touche de 0 à 9 désirée jusqu'à ce que l'écran affiche le numéro mémorisé.

REMARQUE: le nombre maximum de chiffres accepté est 20. Si le numéro comporte plus de 20 chiffres, le message “TROP LONG” apparaîtra et le téléphone ne mémorisera que les 20 premiers chiffres.









Répertoire téléphonique

Outre la mémoire de composition abrégée et la mémoire directe, vous disposez d'un répertoire téléphonique intégré pour enregistrer des numéros de téléphone.

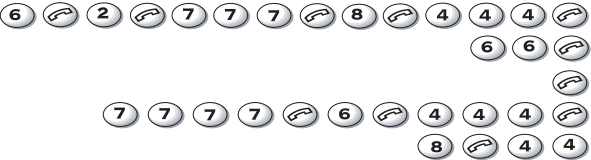
Pour créer une entrée



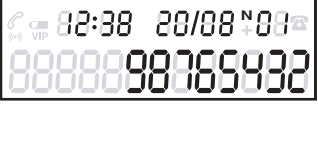



Instructions	Affichage
<p>Sans décrocher le combiné, pressez et maintenez enfoncée la touche  pendant 5 secondes environ afin d'accéder au répertoire.</p>	
<p>Puis, entrez le numéro de téléphone concerné (20 chiffres maximum). Si vous entrez plus de 20 chiffres, le message “TROPLONG” apparaîtra à l'écran.</p> <p style="text-align: center;">  </p> <p>Appuyez de nouveau sur la touche  afin d'enregistrer le nom associé au numéro.</p>	

Répertoire téléphonique



Instructions	Affichage																																																																																																																																			
<p>Entrez le nom à l'aide du clavier alphanumérique, par exemple “JEAN MARTIN”. Référez-vous à la table de caractères ci-dessous.</p> <p>Si deux caractères se suivent dans la séquence, vous devez appuyer une fois sur la touche  avant de pouvoir passer au caractère suivant.</p> <p>Pour supprimer le caractère précédent, appuyez sur la touche .</p> <p style="text-align: center;">  </p> <p>Appuyez une fois sur la touche  pour enregistrer l'entrée. Ensuite, vous pouvez passer à l'entrée suivante du répertoire téléphonique.</p> <p>REMARQUE: pour quitter le mode de réglage, appuyez sur la touche  ou laissez le téléphone pendant 20 secondes, et le système reviendra automatiquement en mode normal.</p>	 																																																																																																																																			
<p>Table de caractères</p> <table border="1" style="display: inline-table; margin-right: 20px;"> <thead> <tr> <th>Keys</th> <th>1 st</th> <th>2 nd</th> <th>3 rd</th> <th>4 th</th> <th>5 th</th> <th>6 th</th> <th>7 th</th> <th>8 th</th> <th>9 th</th> <th>10 th</th> </tr> </thead> <tbody> <tr> <td>1</td> <td>1</td> <td>.</td> <td>,</td> <td>?</td> <td>!</td> <td>-</td> <td>"</td> <td>'</td> <td>(</td> <td>)</td> </tr> <tr> <td>2</td> <td>A</td> <td>B</td> <td>C</td> <td>a</td> <td>b</td> <td>c</td> <td>2</td> <td></td> <td></td> <td>@</td> </tr> <tr> <td>3</td> <td>D</td> <td>E</td> <td>F</td> <td>d</td> <td>e</td> <td>f</td> <td>3</td> <td></td> <td></td> <td></td> </tr> <tr> <td>4</td> <td>G</td> <td>H</td> <td>I</td> <td>g</td> <td>h</td> <td>i</td> <td>4</td> <td></td> <td></td> <td></td> </tr> <tr> <td>5</td> <td>J</td> <td>K</td> <td>L</td> <td>j</td> <td>k</td> <td>l</td> <td>5</td> <td></td> <td></td> <td></td> </tr> </tbody> </table> <table border="1" style="display: inline-table;"> <thead> <tr> <th>Keys</th> <th>1 st</th> <th>2 nd</th> <th>3 rd</th> <th>4 th</th> <th>5 th</th> <th>6 th</th> <th>7 th</th> <th>8 th</th> <th>9 th</th> <th>10 th</th> </tr> </thead> <tbody> <tr> <td>6</td> <td>M</td> <td>N</td> <td>O</td> <td>m</td> <td>n</td> <td>o</td> <td>6</td> <td></td> <td>-</td> <td>"</td> </tr> <tr> <td>7</td> <td>P</td> <td>Q</td> <td>R</td> <td>S</td> <td>p</td> <td>q</td> <td>r</td> <td>s</td> <td>7</td> <td></td> </tr> <tr> <td>8</td> <td>T</td> <td>U</td> <td>V</td> <td>t</td> <td>u</td> <td>v</td> <td>8</td> <td></td> <td></td> <td></td> </tr> <tr> <td>9</td> <td>W</td> <td>X</td> <td>Y</td> <td>Z</td> <td>w</td> <td>x</td> <td>y</td> <td>z</td> <td>9</td> <td></td> </tr> <tr> <td>0</td> <td>0</td> <td>+</td> <td>&</td> <td>@</td> <td>/</td> <td>\$</td> <td>%</td> <td></td> <td></td> <td></td> </tr> </tbody> </table> <p>Remarque:  = espace</p>	Keys	1 st	2 nd	3 rd	4 th	5 th	6 th	7 th	8 th	9 th	10 th	1	1	.	,	?	!	-	"	'	()	2	A	B	C	a	b	c	2			@	3	D	E	F	d	e	f	3				4	G	H	I	g	h	i	4				5	J	K	L	j	k	l	5				Keys	1 st	2 nd	3 rd	4 th	5 th	6 th	7 th	8 th	9 th	10 th	6	M	N	O	m	n	o	6		-	"	7	P	Q	R	S	p	q	r	s	7		8	T	U	V	t	u	v	8				9	W	X	Y	Z	w	x	y	z	9		0	0	+	&	@	/	\$	%			
Keys	1 st	2 nd	3 rd	4 th	5 th	6 th	7 th	8 th	9 th	10 th																																																																																																																										
1	1	.	,	?	!	-	"	'	()																																																																																																																										
2	A	B	C	a	b	c	2			@																																																																																																																										
3	D	E	F	d	e	f	3																																																																																																																													
4	G	H	I	g	h	i	4																																																																																																																													
5	J	K	L	j	k	l	5																																																																																																																													
Keys	1 st	2 nd	3 rd	4 th	5 th	6 th	7 th	8 th	9 th	10 th																																																																																																																										
6	M	N	O	m	n	o	6		-	"																																																																																																																										
7	P	Q	R	S	p	q	r	s	7																																																																																																																											
8	T	U	V	t	u	v	8																																																																																																																													
9	W	X	Y	Z	w	x	y	z	9																																																																																																																											
0	0	+	&	@	/	\$	%																																																																																																																													

Répertoire téléphonique





Pour effectuer un appel depuis le répertoire téléphonique

1. Sans décrocher le combiné, appuyez sur la touche .
2. Entrez les premières lettres du nom associé au numéro recherché, puis retrouvez-le à l'aide des touches de défilement  .
3. Utilisez les touches de défilement   pour visualiser le numéro complet si l'écran ne l'affiche pas en entier.
4. Décrochez le combiné ou appuyez sur la touche  pour composer le numéro.

Pour copier au répertoire un numéro enregistré via la présentation du numéro







1. Sélectionnez le numéro dans la mémoire de présentation du numéro ou la liste des derniers numéros composés.
2. Pressez et maintenez enfoncée la touche  pendant 5 secondes.
3. Le numéro sera copié au répertoire téléphonique et le curseur se mettra à clignoter pour indiquer que vous pouvez entrer ou modifier le nom (à l'aide du clavier alphanumérique).
4. Appuyez sur la touche  pour confirmer et passer au numéro suivant.
5. Appuyez sur la touche  pour quitter.

Pour supprimer une entrée dans le répertoire téléphonique



1. Appuyez sur la touche  et retrouvez le numéro recherché en utilisant les touches de défilement  .
2. Sélectionnez l'entrée du répertoire téléphonique que vous souhaitez supprimer.
3. Appuyez sur la touche . Le message “EFFACER?” apparaît à l'écran..
4. Appuyez de nouveau sur la touche  pour confirmer.

Répertoire téléphonique

Pour modifier une entrée dans le répertoire téléphonique





1. Appuyez sur la touche  et retrouvez le numéro recherché à l'aide des touches de défilement  .
2. Utilisez les touches de défilement   pour visualiser le numéro complet si l'écran ne l'affiche pas en entier.
3. Pressez et maintenez enfoncée la touche  pendant 5 secondes.
4. Le téléphone entre en mode d'édition, et vous pouvez modifier le nom comme expliqué dans la section “Pour créer une entrée”.

Pour consulter une entrée du répertoire téléphonique

1. Sans décrocher le combiné, appuyez sur la touche .
2. Ensuite, servez-vous des touches de défilement   pour consulter la mémoire du répertoire.

Pour enregistrer un numéro en tant que privilégié dans le répertoire

Le téléphone RELATION est équipé d'une fonction de numéro privilégié. Si un numéro est enregistré en tant que privilégié, un bip sera émis lorsque vous recevez un appel de ce numéro.

1. Sans décrocher le combiné, appuyez une fois sur la touche , puis utilisez les touches   pour sélectionner le numéro que vous souhaitez enregistrer en tant que privilégié.
2. Appuyez sur la touche  jusqu'à ce que le message “VIP” apparaisse à l'écran. Un bip de confirmation vous indiquera que le numéro a bien été enregistré en tant que privilégié.
3. Pour annuler le réglage effectué, pressez et maintenez enfoncée la touche  jusqu'à ce que le message “VIP” disparaisse de l'écran.

Fonctionnement de la présentation du numéro

Décodeur du numéro de l'appelant

Lorsque vous recevez un appel, la fonction de présentation du numéro affiche et enregistre le numéro de l'appelant (si celui-ci est disponible). Cette fonction ne marche que si votre ligne téléphonique bénéficie du service de présentation du numéro.

Si le numéro de l'appelant est déjà mémorisé dans le répertoire téléphonique, le nom associé au numéro sera affiché à la réception de l'appel.

Lorsque le numéro ne peut être présenté ou enregistré, l'écran affichera le message **“PRIVE”** (si le numéro est caché par l'appelant) ou **“INDISPONIBLE”** (si l'appel provient de l'étranger).

S'il y a des appels entrants auxquels vous ne répondez pas, le voyant rouge se met à clignoter. Le voyant lumineux continuera à clignoter jusqu'à ce que vous ayez consulté les nouveaux appels. Ce téléphone peut enregistrer jusqu'à 76 numéros dans la mémoire de présentation du numéro. Les numéros enregistrés restent dans la mémoire à moins que vous les supprimiez. Lorsque la mémoire est saturée, le premier numéro enregistré sera remplacé par le dernier numéro enregistré.

Pour consulter les entrées de la mémoire de présentation du numéro

1. Sans décrocher le combiné, faites défiler les entrées à l'aide des touches ◀/▶.
2. Vous verrez s'afficher les numéros des appelants ou les noms associés, ainsi que l'heure et la date des différents appels. Le symbole “+” figurant dans la ligne supérieure de l'écran indique que l'appel a été répété.

Le message **“FIN DE LISTE”** apparaît sur l'écran lorsque vous arrivez à la fin de la liste de numéros enregistrés.

Pour effectuer un appel depuis la mémoire de présentation du numéro

1. Sélectionnez le numéro enregistré désiré en faisant défiler les entrées comme expliqué plus haut.
2. Lorsque le numéro recherché s'affiche sur l'écran, appuyez sur la touche  et le numéro affiché sera composé.

Vous pouvez également:



1. Décrocher le combiné, ou appuyer sur la touche  et attendre la tonalité.

Fonctionnement de la présentation du numéro



2. Sélectionner le numéro désiré en faisant défiler les entrées à l'aide des touches ◀/▶ jusqu'à ce que le numéro recherché apparaisse à l'écran.
3. Enfin, appuyer sur la touche  afin que le numéro soit composé.

Si l'entrée sélectionnée dans la mémoire de présentation du numéro s'affiche avec le message **“PRIVE”** ou **“INDISPONIBLE”**, cela signifie que le numéro ne peut pas être composé.

Pour supprimer une entrée dans la mémoire de présentation du numéro

1. Sélectionnez le numéro enregistré désiré en faisant défiler les entrées comme expliqué plus haut.
2. Lorsque le numéro recherché s'affiche, appuyez sur la touche . Le message **“EFFACER?”** apparaîtra à l'écran.
3. Appuyez de nouveau sur la touche  pour confirmer la suppression, et le numéro sélectionné sera effacé.

Pour supprimer toutes les entrées de la mémoire de présentation du numéro



1. Sans décrocher le combiné, pressez et maintenez enfoncée la touche  pendant six secondes.
2. Le message **“TOUT EFFACER?”** apparaît à l'écran..
3. Appuyez de nouveau sur la touche ) pour confirmer. A présent, le message **“PAS D'APPEL”** s'affiche sur l'écran.
4. Appuyez sur n'importe quelle touche pour revenir en mode normal.

Indication de message en attente





L'indication de message en attente est un service de messagerie vocale payant fourni par l'opérateur de réseau. Lorsqu'un message est reçu, l'écran affichera **“MSG EN ATTENTE”** pendant quelques secondes. Le symbole  s'affichera en haut à gauche de l'écran, et l'indicateur d'appel entrant se mettra à clignoter. Le symbole restera affiché jusqu'à ce que vous ayez consulté votre messagerie vocale ou supprimé l'enregistrement de présentation du numéro. Pour plus de renseignements, veuillez consulter votre opérateur de réseau.

Résolution de problèmes

Si le téléphone ne marche pas

1. Assurez-vous que le cordon du combiné et le cordon de ligne téléphonique sont correctement branchés dans les prises.
2. Assurez-vous d'avoir inséré de nouvelles piles dans le logement des piles en respectant l'orientation indiquée.
3. Appuyez une fois sur le crochet commutateur, puis attendez la tonalité.
4. Si vous avez plusieurs téléphones branchés sur la même prise, vous devriez consulter votre opérateur de réseau. Dans certains systèmes, lorsqu'un premier téléphone est déjà utilisé sur une même ligne téléphonique, tout téléphone supplémentaire est déconnecté électriquement.
5. Essayez de brancher un autre téléphone sur la prise téléphonique. Si le problème persiste, il est peut-être lié à un dysfonctionnement de votre ligne téléphonique.
Dans ce cas, vous devriez contacter votre opérateur de réseau.
6. Si votre interlocuteur au téléphone n'entend pas votre voix, assurez-vous de n'avoir pas appuyé sur la touche Secret . Pour vérifier, appuyez encore une fois sur la touche Secret  pour voir si votre téléphone reprend son fonctionnement normal.

Si la sonnerie du téléphone ne s'entend pas

1. Vérifiez si le commutateur de sonnerie est en position . La sonnerie de votre téléphone est désactivée lorsque le commutateur de sonnerie est en position . Le cas échéant, changez la position du commutateur de sonnerie à  ou .
2. Assurez-vous que le cordon de ligne téléphonique est correctement branché dans la prise.
3. Il se peut que vous ayez trop d'appareils de télécommunication branchés sur une même ligne téléphonique. Un appareil de télécommunication peut être un téléphone, un modem ou un télécopieur (fax). Consultez votre opérateur de réseau pour connaître les limites de votre ligne téléphonique.

Résolution de problèmes

Si les touches de mémoire ne fonctionnent pas normalement

1. Assurez-vous que les numéros de téléphone entrés n'excèdent pas la longueur limite spécifiée dans la section consacrée aux touches de mémoire.
2. Si votre téléphone est relié à un système d'autocommutateur privé, renseignez-vous auprès de votre opérateur de réseau sur le délai d'attente nécessaire pour faire un appel externe. Assurez-vous que chaque numéro de téléphone dans la mémoire du répertoire est précédé du bon préfixe permettant de composer l'appel externe.
3. Si votre téléphone reste débranché de la ligne téléphonique sans piles pendant plus de 60 secondes, toute la mémoire sera effacée. Le cas échéant, vous devez recréer les entrées mémoire.

Si le numéro de l'appelant ne s'affiche pas sur l'écran du téléphone

1. Assurez-vous auprès de votre opérateur de réseau que votre ligne téléphonique bénéficie du service de présentation du numéro. Dans la plupart de pays, le service de présentation du numéro est payant et nécessite une souscription complémentaire à l'abonnement téléphonique normal. Pour plus de renseignements, veuillez consulter votre opérateur de réseau.
2. Il se peut que l'appelant désactive la fonction de présentation de son numéro au moment d'effectuer son appel. Le texte "**PRIVE**" s'affichera alors sur votre écran. Pour plus de renseignements, veuillez consulter votre opérateur de réseau.
3. Si l'appel provient de l'étranger, le numéro de l'appelant ne peut pas toujours être transmis. Le texte "**INDISPONIBLE**" s'affichera alors sur votre écran.

Essais et approbation

Le téléphone RELATION est approuvé et certifié CE conformément à la directive de R&TTE.

Mesures de sécurité



Afin d'éviter les risques d'incendie, d'électrocution et de lésions corporelles, veuillez respecter ces mesures de sécurité élémentaires en utilisant le produit.

1. Lisez attentivement les instructions de ce guide d'utilisateur.
2. Respectez toutes les mises en garde et instructions marquées sur l'unité.
3. Avant de nettoyer le téléphone, débranchez la prise téléphonique et l'adaptateur de la prise murale. Nettoyez l'unité à l'aide d'un chiffon humide, sans utiliser aucun produit de nettoyage liquide ou en bombe aérosol.
4. Jamais le téléphone à proximité immédiate de l'eau (par exemple près d'un évier, d'une baignoire, d'un lavabo, d'une cuve de lessivage, d'une piscine ou dans un sous-sol humide).
5. Installez l'unité dans un endroit protégé. Assurez-vous qu'aucun fil de téléphone ni cordon électrique ne gêne le passage. Ne placez aucun objet sur le cordon de ligne téléphonique qui risque de l'endommager ou l'abîmer par effet de frottement.
6. Veillez à ne pas renverser de liquide sur l'unité. Cela risque de provoquer un court-circuit interne, l'incendie ou des décharges électriques et ce genre d'incident ne sera pas couvert par la garantie.
7. Évitez de surcharger prises murales et câbles de rallonge, car cela peut entraîner des risques d'incendie ou d'électrocution.
8. Veillez à ne jamais introduire d'objet quel qu'il soit dans le téléphone, car il pourrait toucher à des points de tension dangereuse ou mettre des pièces en court-circuit et provoquer un incendie ou un choc électrique.
9. Confiez le téléphone à un technicien qualifié pour tout besoin de réparation ou de service. Afin d'éviter tout risque d'électrocution, n'essayez pas de démonter le téléphone. Le fait d'ouvrir ou de retirer capots ou couvercles vous expose à des points de tension dangereuse ou d'autres risques. Un réassemblage incorrect risque de générer des décharges électriques lors de l'utilisation ultérieure.
10. Évitez d'utiliser le téléphone en cas de tempête électrique. La foudre présente un risque possible de décharge électrique.

Mesures de sécurité



11. Veillez à ne pas utiliser le téléphone pour signaler une fuite de gaz à proximité de cette fuite.
12. Débranchez le téléphone de la prise murale et contactez du personnel de service qualifié dans les cas suivants:
 1. Si du liquide renversé pénètre à l'intérieur de l'unité.
 2. Si l'unité est exposée à la pluie ou à l'eau.
 3. Si l'unité ne fonctionne pas correctement malgré le respect du mode d'emploi.
 4. Si vous faites tomber l'unité par terre ou si son boîtier est endommagé.
 5. Si l'unité présente un changement notable de performance.

Garantie

Phonic Ear accorde une garantie d'un an (ou de deux ans au sein de l'Union européenne). Cette garantie prend effet à partir de la date d'achat originale du produit.

Ce que couvre cette garantie

Tout composant électronique ne fonctionnant pas correctement en usage normal pendant la période de cette garantie, dû à la main-d'œuvre, la fabrication ou des vices de construction, sera remplacé ou réparé gratuitement pour pièces ou main-d'oeuvre s'il est renvoyé au centre de services de l'usine. Les frais de transport sont à la charge du client. Si une réparation s'avère impossible, l'unité entière pourrait être remplacée par une unité équivalente en commun accord entre le fabricant et le client.

Ce que ne couvre pas cette garantie

1. Tout mauvais fonctionnement provoqué par mauvaise utilisation, négligence ou accident.
2. Tout accessoire périphérique détaillé dans la brochure s'il est retourné au-delà des 90 jours suivant la date d'achat originale.
3. Batteries Alkaline (si applicable).
4. Tout dispositif raccordé, installé, utilisé ou ajusté dans le non-respect des instructions fournies par le fabricant.
5. Tous dommages indirects et dommages provoqués par la perte de cette unité. Le recours exclusif en vertu de cette garantie est strictement limité aux réparations ou remplacements dans les conditions prévues ci-dessus.
6. Produits endommagés en transit, sauf si les dommages ont été constatés par l'expéditeur et les produits retournés au garant avec le rapport d'enquête.

Phonic Ear se réserve le droit de modifier à tout moment la conception ou la fabrication de ses unités, sans intervenir sur les articles vendus au préalable. Personne n'est autorisée à assumer une quelconque responsabilité au nom de Phonic Ear que ce soit en rapport à la vente ou l'usage de nos produits.

Garantie

Cette garantie n'affecte pas vos éventuelles servitudes légales au titre de la législation nationale en vigueur régissant la vente de biens de consommation. Votre distributeur peut vous avoir remis une garantie qui dépasse les clauses de cette garantie limitée. Veuillez consulter votre distributeur pour plus d'informations.

Pour obtenir le service

Pour réclamer nos services aux termes de cette garantie, emballez soigneusement le produit afin d'éviter qu'il soit abîmé par le transport et retournez-le à votre représentant de commerce local (voir les informations sur le dos du document). Veuillez joindre votre preuve d'achat, une description détaillée du problème, vos nom et prénom, adresse de facturation et numéro de téléphone.